

2-Wellen-Horizontalmischer

Typ RDM

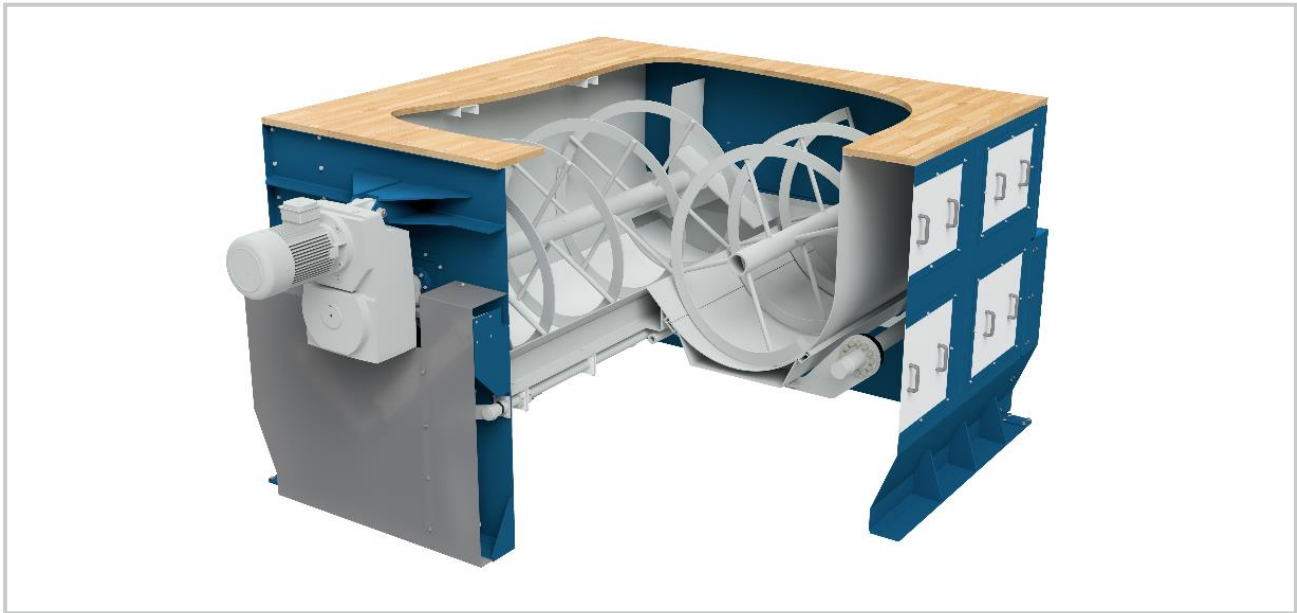

- Mischungen aller trockenen, körnigen und rieselfähigen Güter (Grassamen, Getreide, Leguminosen, etc.)
- Schonende Produktbehandlung sowie optimale Mischhomogenität
- Geringer Verschleiß und wartungsarmer Betrieb dank robuster Bauweise
- Einfache Reinigung und Zugänglichkeit
- Sechs Baugrößen mit 2.000 bis 15.000 Liter Volumen

Standardausführung

- Zwei Mischwellen mit gegenläufigen Mischwendeln, jeweils angetrieben über Flachgetriebemotor
- Doppelte Wellenabdichtung zum Außengehäuse
- Schnellentleerung der Mischkammer durch zwei-teilige, pneumatisch betätigte Bodenklappe
- Totraumfreie Entleerklappe über die gesamte Mischerfläche zur Vermeidung von Restmengen
- Reibschluss-Kupplung zur flexiblen Einstellung der Bodenklappenposition
- Dickwandige, stabile Mischkammer aus Stahlblech
- Vollständig geschlossenes, staubdichtes Gehäuse für hygienischen und sauberen Betrieb
- Aspirationsanschlüsse

Optional

- Lebensmitteltaugliche Ausführung (FDA) mit Mischkammer aus Edelstahl 1.4301
- Maschinenbühne / Untergestell (stationär oder verfahrbar), optional mit Bedienpodest
- Vor- und Nachbehälter
- Befüll- und Austragsfördertechnik (Förderbänder, Elevatoren, Becherwerke, etc.)

Typ		2000	4000	6000	8000	12000	15000
Antriebe	kW	2x 4,0	2x 7,5	2x 11,0	2x 15,0	2x 22,0	2x 30,0
Volumen	l	2.000	4.000	6.000	8.000	12.000	15.000